

MANUAL DE INSTALACIÓN PARA CERRADURA “MINI APERTURA INTERNA”

A- El lugar de la puerta donde se fijará la base de la cerradura debe estar plano.

B- La cerradura está preparada para portones livianos o pesados.

C- Conecte la cerradura de acuerdo con el voltaje de la bobina (12v o 110v).

D- La cerradura tiene bloqueo automático del pestillo.

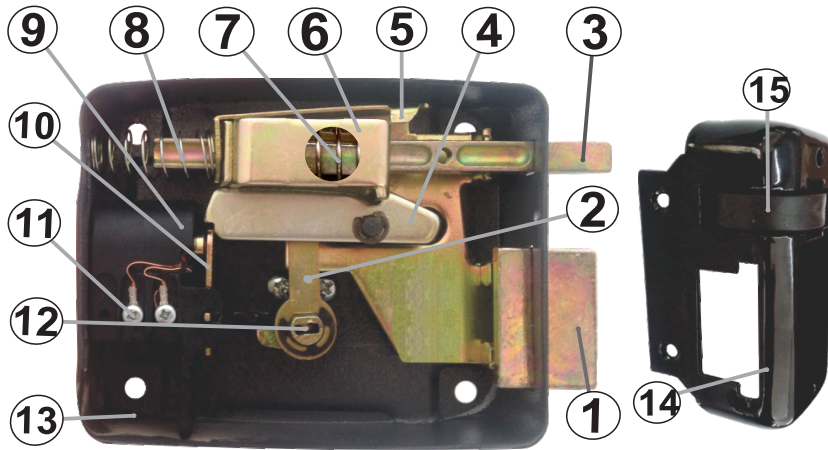

IDENTIFICACIÓN DE LOS ITEMS

- | | |
|-------------------------------------|------------------------------|
| 1- Lingüeta reversible | 9 - Bobina |
| 2 - Nariz de apertura | 10 - Chapa de la bobina |
| 3- Precursor | 11 - Terminales de conexión |
| 4- Macaquito de apertura | 12 - Cilindro de la llave |
| 5- Traba de la lengua | 13 - Carcasa de la Cerradura |
| 6- Carretilla | 14 - Batiente |
| 7 - Resorte intermediario precursor | 15 - Rueda del batiente |
| 8- Resorte final precursor | |

Nota: Para la prueba manual, presione el percusión (Nº3) y gire la llave

Modo incorrecto de instalación

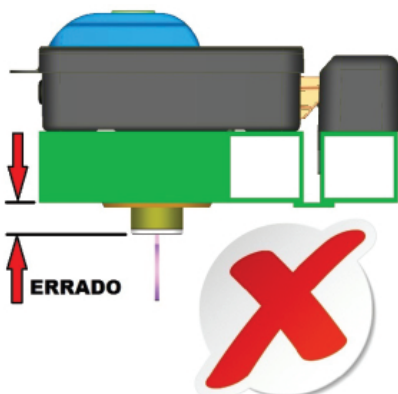

Modo correcto de instalación

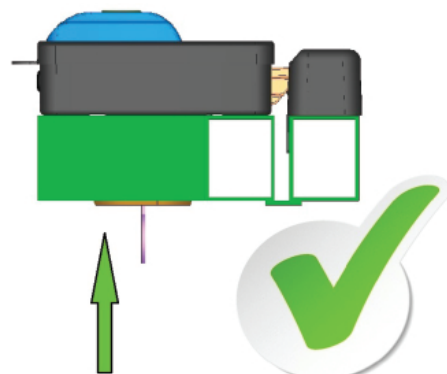

Atención:
Para mayor seguridad,
la cerradura deberá ser
instalada según la ilustración,
evitando posibles roces.
El cilindro externo deberá
ser instalado 100% a la puerta.

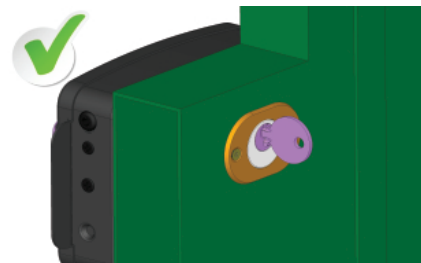

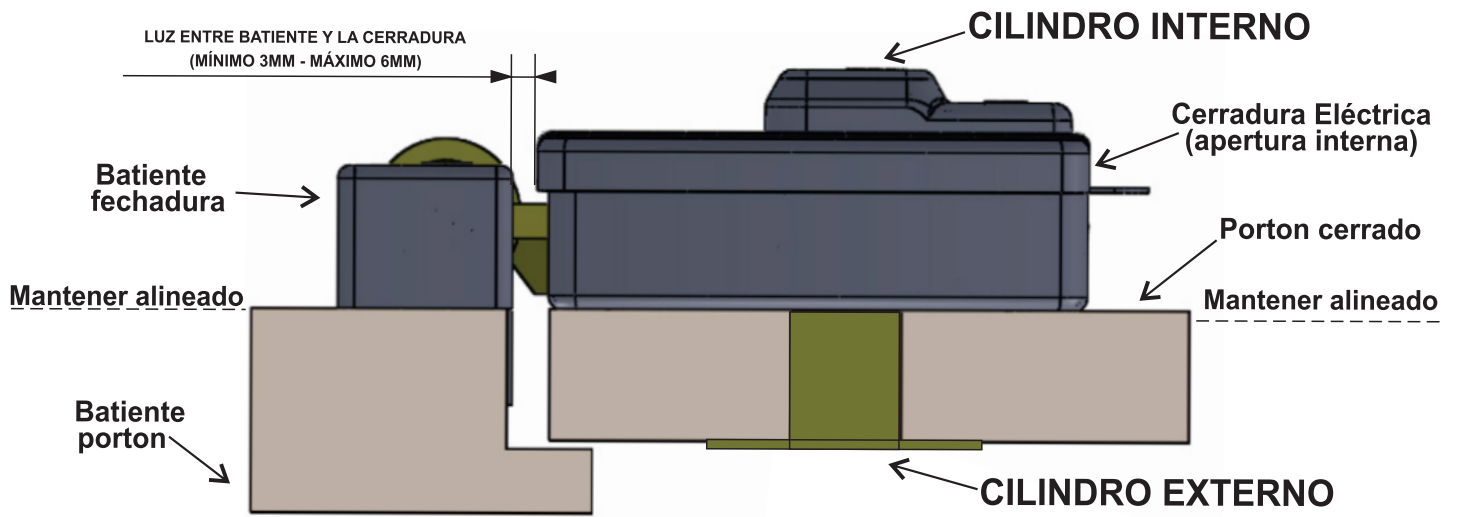

GABARITO DE INSTALACIÓN

